



ULLMAN JOCKEYSEATS

Cuando mayor es la velocidad de crucero de una embarcación en mares difíciles, peor es su impacto en la superficie del agua. Estos impactos son transferidos al cuerpo humano, tanto de pie como en posición sentada. Tales impactos pueden causar lesiones permanentes e invalidizantes, fracturas vertebrales, lesiones cervicales, roturas discales, lesiones de rodillas y los tobillos y, en casos extremos, lesiones mortales.

El sistema Ullman Cockpit está diseñado para reducir los impactos y riesgos de lesiones.

Absorbiendo impactos de gran energía en el sistema de suspensión semiactiva, progresiva, Leaflex.

Activando el sistema de protección muscular natural humano basado en reflejos.

Manteniendo la postura óptima del cuerpo y la columna vertebral para resistir el impacto.

Distribuyendo los impactos entre los brazos y las piernas para proteger la espalda i la nuca.



ULLMAN JOCKEYSEATS

REDUCEN LAS CARGAS DE IMPACTOS EN EL CUERPO HUMANO

Ullman Dynamics es el líder mundial en asientos amortiguadores de choques para embarcaciones de gran rendimiento.

Los operadores de embarcaciones profesionales saben que la conducción a gran velocidad causa lesiones en la espalda, la nuca, las rodillas y los tobillos. Varios estudios han demostrado que muchos asientos con y sin suspensión, amplifican los impactos del casco. Incluso estando de pie, se producen en la espalda humana impactos mayores que en el casco mismo.

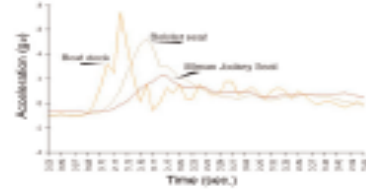

En 1988 Johan Ullman M.D. inició su tesis de doctorado sobre lesiones relacionadas con embarcaciones de gran velocidad. En 1990 Ullman Dynamics inició el desarrollo de un nuevo concepto de asientos amortiguadores de choques. El sistema Ullman Cockpit ha demostrado en varios estudios reducir considerablemente los impactos y fuerzas de compresión que afectan al cuerpo humano a bordo de embarcaciones de gran rendimiento. El sistema Ullman Cockpit también ha demostrado mejorar considerablemente el control y el confort de la embarcación. Ha sido elegido como estándar por los operadores de varias organizaciones marítimas. Para referencias, visite www.ullmandynamics.com



JOCKEYSEATS

Respaldo alto y lados de silla más largos para un máximo de confort y apoyo

Acolchado extra en la frontal y la parte superior del respaldo. Bolsa de neopreno con cremallera, para equipos, en el dorso del respaldo.

Dos empuñaduras - apoyo más ancho para pasajeros situados detrás.

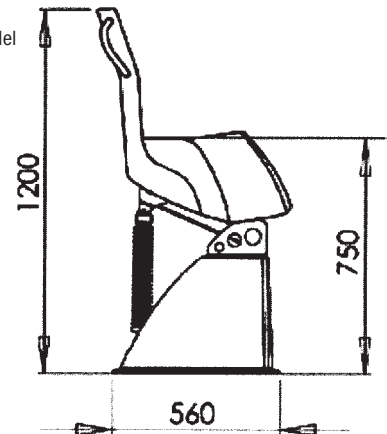
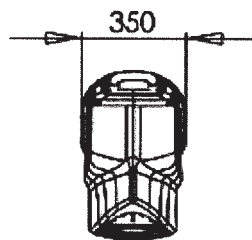

ULLMAN JOCKEYSEATS
BISCAYA

8010100 Asiento KLT Biscaya Con Bancada Soporte
8010200 Asiento KLT Biscaya Sin Bancada Soporte